



PHP MARGO  
HENRYK ANT CZAK



# CHWYTAKI KOPIĄCE

Margo to producent osprzętu do maszyn budowlanych, dostarczający niezawodne i nowoczesne rozwiązania dla wielu branż. Nasze produkty, tworzone z doświadczeniem i innowacyjną technologią, zapewniają trwałość, precyzję i wydajność, wspierając Twój sukces nawet w wymagających warunkach pracy.



## Wysoka jakość

Nasze produkty spełniają rygorystyczne standardy, zapewniając długotrwałą i bezawaryjną pracę.



## Indywidualne rozwiązania

Nasze własne biuro konstruktorów realizuje projekty dostosowane do specyficznych potrzeb klienta.



## Terminowość

Gwarantujemy szybkie i terminowe dostawy, dbając o płynność Twoich projektów.

### KONTAKT



[www.margo-antczak.pl](http://www.margo-antczak.pl)



661 365 884



[handel1@margo-antczak.pl](mailto:handel1@margo-antczak.pl)



609 772 779



[handel2@margo-antczak.pl](mailto:handel2@margo-antczak.pl)





PHP MARGO  
HENRYK ANTCZAK

# CHWYTAKI KOPIĄCE

## łupiny standardowe

Oferujemy chwytaki kopiące dwułupinowe do wszystkich typów koparek pojemnościach do 2 m<sup>3</sup>. Konstrukcja chwytaków wykonana ze stali o podwyższonej wytrzymałości S355, ostrza skrawające ze stali trudnościeralnych 400-500 HB. Chwytaki wyposażone w zęby przykręcane lub spawane z adapterem, opcjonalne wyposażenie w postaci rotatora hydraulicznego, wygarniaczy oraz przedłużaczy.



**KONTAKT**

 [www.margo-antczak.pl](http://www.margo-antczak.pl)



661 365 884



[handel1@margo-antczak.pl](mailto:handel1@margo-antczak.pl)



609 772 779



[handel2@margo-antczak.pl](mailto:handel2@margo-antczak.pl)





PHP MARGO  
HENRYK ANTCZAK

# CHWYTAKI KOPIĄCE łupiny standardowe



KONTAKT

 [www.margo-antczak.pl](http://www.margo-antczak.pl)



661 365 884



[handel1@margo-antczak.pl](mailto:handel1@margo-antczak.pl)



609 772 779



[handel2@margo-antczak.pl](mailto:handel2@margo-antczak.pl)





PHP MARGO  
HENRYK ANTCZAK

# CHWYTAKI KOPIĄCE wąskie

W ofercie posiadamy wąskie chwytaki kopiące dwułupinowe przeznaczone do wykopów fundamentowych, robót torowych, ścian szczelinowych itp. Oferujemy chwytaki do wszystkich typów koparek oraz koparko-ładowarek a także do wiertnic samobieżnych.



**KONTAKT**

 [www.margo-antczak.pl](http://www.margo-antczak.pl)



661 365 884



[handel1@margo-antczak.pl](mailto:handel1@margo-antczak.pl)



609 772 779



[handel2@margo-antczak.pl](mailto:handel2@margo-antczak.pl)





PHP MARGO  
HENRYK ANTCZAK

# CHWYTAKI KOPIĄCE łupiny okrągłe

W ofercie chwytaki kopiące okrągłe do kopania studni i innych okrągłych wykopów o średnicy od 100 do 250 cm. Oferujemy chwytaki okrągłe do wszystkich typów koparek i koparko-ładowarek. Chwytaki mogą być wyposażone w wymienne zęby i przedłużacze o długościach do 6 m.



**KONTAKT**



[www.margo-antczak.pl](http://www.margo-antczak.pl)



661 365 884



[handel1@margo-antczak.pl](mailto:handel1@margo-antczak.pl)



609 772 779



[handel2@margo-antczak.pl](mailto:handel2@margo-antczak.pl)





PHP MARGO  
HENRYK ANTCZAK

# CHWYTAKI KOPIĄCE łupiny okrągłe



**KONTAKT**

 [www.margo-antczak.pl](http://www.margo-antczak.pl)



661 365 884



[handel1@margo-antczak.pl](mailto:handel1@margo-antczak.pl)



609 772 779



[handel2@margo-antczak.pl](mailto:handel2@margo-antczak.pl)





PHP MARGO  
HENRYK ANTCZAK

# TYP D230S

## łupiny standardowe

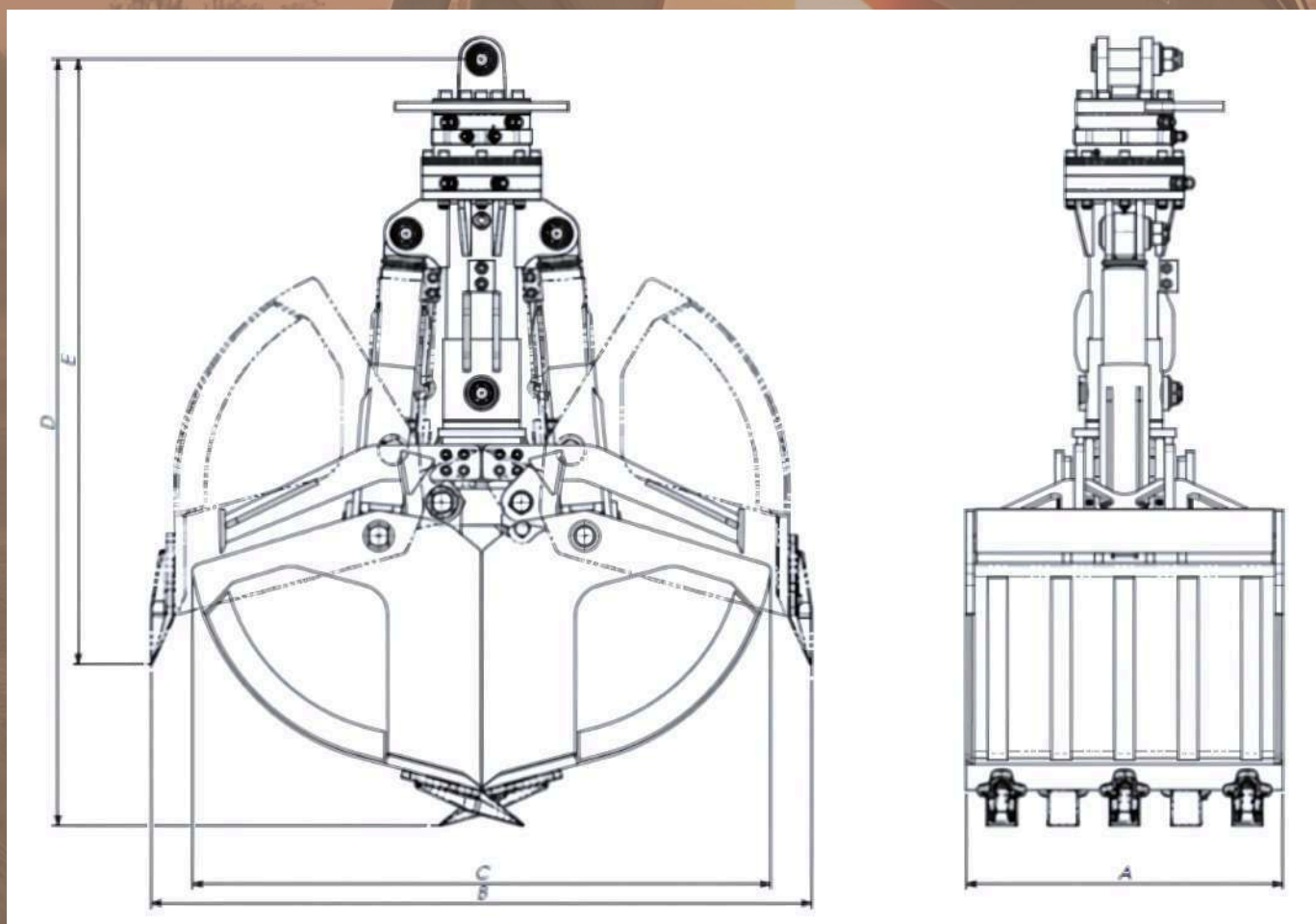

TYP D230S	Objętość załadunkowa [l]	Szerokość robocza A [mm]	Otwarcie robocze B [mm]	Zamknięcie robocze C [mm]	Wysokość robocza w zamknięciu D [mm]	Wysokość robocza w otwarciu E [mm]	Waga [kg]	Obciążenie graniczne [kg]
0m30	145	290	1670	1460	1890	1485	670	4000
0m40	200	400	1670	1460	1980	1570	710	4000
0m60	304	600	1670	1460	1930	1530	750	4000
0m80	415	800	1670	1460	1930	1530	890	4000
1m00	525	1000	1670	1460	1930	1530	960	4000

KONTAKT



661 365 884



handel1@margo-antczak.pl



www.margo-antczak.pl



609 772 779



handel2@margo-antczak.pl



PHP MARGO  
HENRYK ANTCZAK

## TYP D230S łupiny okrągłe

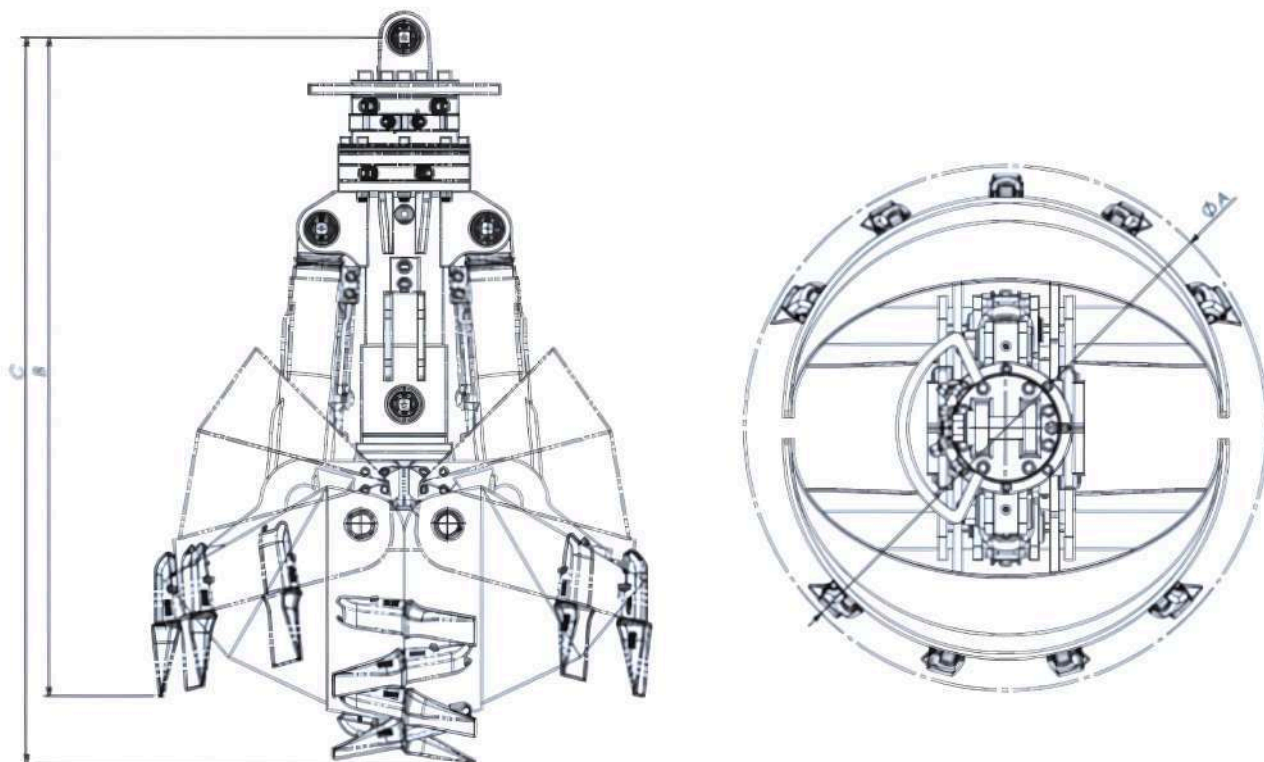

TYP D230S	Objętość załadunkowa [l]	Średnica robocza A [mm]	Wysokość robocza w otwarciu B [mm]	Wysokość robocza w zamknięciu C [mm]	Waga [kg]	Obciążenie graniczne [kg]
Ø1000	90	1000	1390	1540	550	4000
Ø1100	110	1100	1500	1615	620	4000
Ø1200	190	1200	1510	1665	650	4000
Ø1300	260	1300	1521	1705	680	4000
Ø1400	330	1400	1530	1750	820	4000
Ø1500	400	1500	1540	1790	830	4000

KONTAKT



661 365 884



handel1@margo-antczak.pl



www.margo-antczak.pl



609 772 779



handel2@margo-antczak.pl





PHP MARGO  
HENRYK ANTCZAK

# TYP L540

## łupiny standardowe

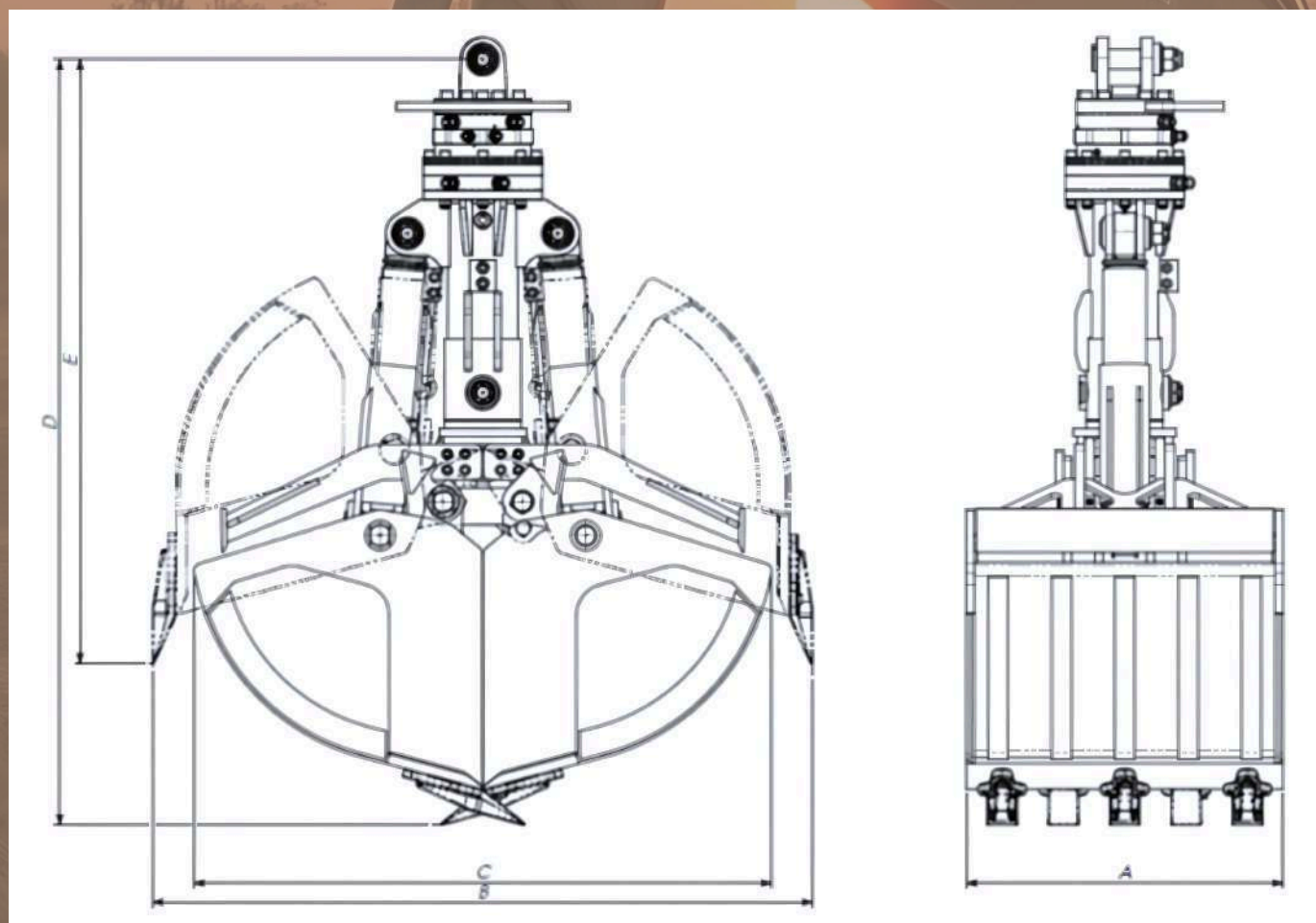

TYP L540	Objętość załadunkowa [l]	Szerokość robocza A [mm]	Otwarcie robocze B [mm]	Zamknięcie robocze C [mm]	Wysokość robocza w zamknięciu D [mm]	Wysokość robocza w otwarciu E [mm]	Waga (z rotatorem) [kg]	Obciążenie graniczne [kg]
0m80	700	800	2135	1695	2260	1710	1200	9000
1m20	1200	1200	2190	1815	1690	2320	1650	9000
1m30	1000	1300	1960	1615	1720	2280	1460	9000
1m50	1500	1500	2150	1815	1740	2380	1605	10000
1m70	1700	1700	1815	2130	1740	2380	1700	10000

**KONTAKT**



661 365 884



handel1@margo-antczak.pl



www.margo-antczak.pl



609 772 779



handel2@margo-antczak.pl





PHP MARGO  
HENRYK ANTCZAK

## TYP L540 łupiny okrągłe

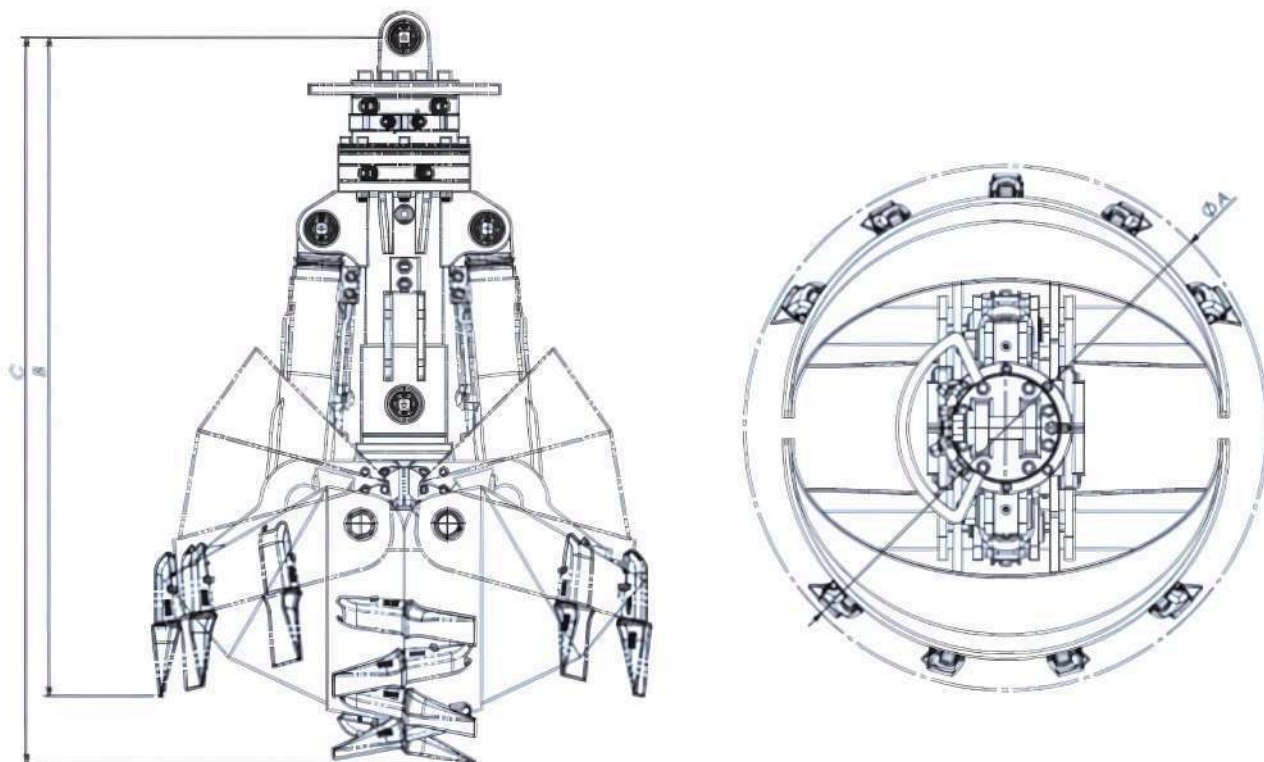

TYP L540	Objętość załadunkowa [l]	Średnica robocza A [mm]	Wysokość robocza w otwarciu B [mm]	Wysokość robocza w zamknięciu C [mm]	Waga (z rotatorem) [kg]	Obciążenie graniczne [kg]
Ø1400	250	1400	1817	1946	1180	4000
Ø1500	300	1470	1828	2000	1250	4000
Ø2000	700	1960	1873	2250	1600	4000

KONTAKT



661 365 884



handel1@margo-antczak.pl



www.margo-antczak.pl



609 772 779



handel2@margo-antczak.pl





PHP MARGO  
HENRYK ANTCZAK

# CHWYTAKI KOPIĄCE z wymiennymi łupinami

W naszej ofercie znajdują się również chwytaki kopiące z wymiennymi łupinami D230S do maszyn od 12 do 20t. Chwytaki te wyposażone są w głowicę umożliwiającą szybki demontaż łupin, dostępną zarówno w wersji obrotowej, jak i stałej.



**KONTAKT**

 [www.margo-antczak.pl](http://www.margo-antczak.pl)



661 365 884



[handel1@margo-antczak.pl](mailto:handel1@margo-antczak.pl)



609 772 779



[handel2@margo-antczak.pl](mailto:handel2@margo-antczak.pl)





**PHP MARGO  
HENRYK ANTCZAK**

Łupiny proste  
szerokość:

290mm  
600mm  
800mm  
1000mm

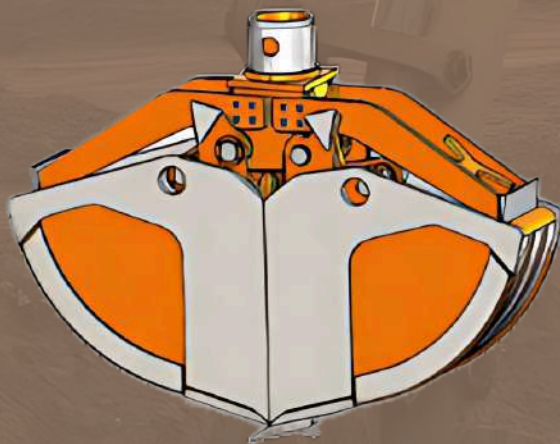
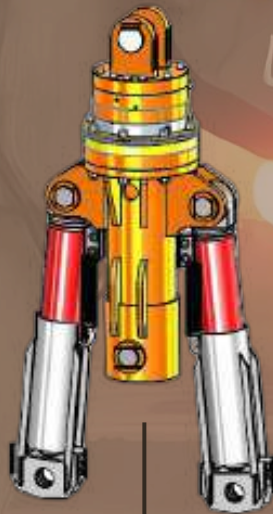

Szczęki do chwytania  
szyn lub podkładów

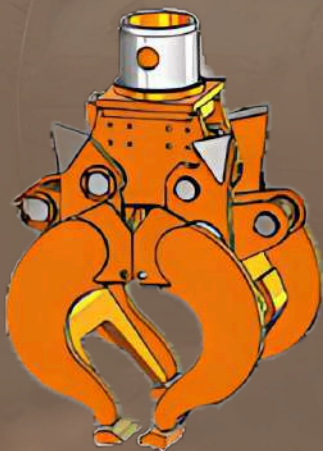

Łupiny okrągłe  
średnica:

1000mm  
1200mm  
1500mm

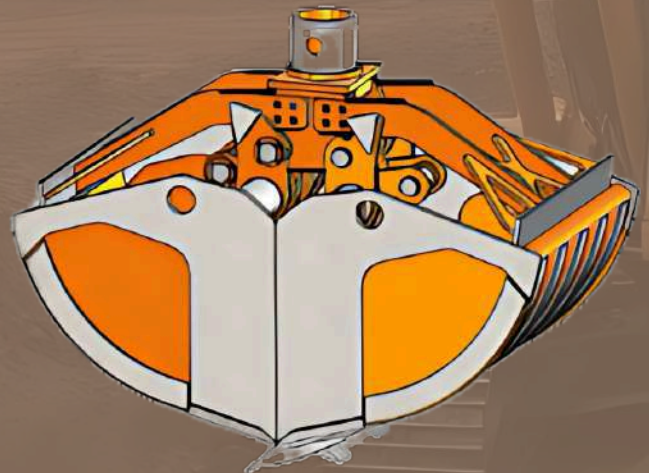

**KONTAKT**

 [www.margo-antczak.pl](http://www.margo-antczak.pl)



661 365 884



[handel1@margo-antczak.pl](mailto:handel1@margo-antczak.pl)



609 772 779



[handel2@margo-antczak.pl](mailto:handel2@margo-antczak.pl)





PHP MARGO  
HENRYK ANTCZAK

# CHWYTAKI KOPIĄCE z wymiennymi łupinami

Łupiny standardowe



Łupiny okrągłe



Przedłużka do chwytaka



**KONTAKT**

 [www.margo-antczak.pl](http://www.margo-antczak.pl)



661 365 884



[handel1@margo-antczak.pl](mailto:handel1@margo-antczak.pl)



609 772 779



[handel2@margo-antczak.pl](mailto:handel2@margo-antczak.pl)