

# CHWYTAKI MARGO - SIŁA PRECYZJI I INNOWACJIJ



PHP MARGO  
HENRYK ANTCZAK



Margo to producent osprzętu do maszyn budowlanych, dostarczający niezawodne i nowoczesne rozwiązania dla wielu branż. Nasze produkty, tworzone z doświadczeniem i innowacyjną technologią, zapewniają trwałość, precyzję i wydajność, wspierając Twój sukces nawet w wymagających warunkach pracy.

## ZNAJDZIECIE U NAS:

▶ CHWYTAKI  
PRZEŁADUNKOWE

▶ CHWYTAKI  
KOPIĄCE

▶ CHWYTAKI DO  
ZŁOMU I INNYCH  
MATERIAŁÓW

▶ CHWYTAKI  
DO DREWNA

### KONTAKT



[www.margo-antczak.pl](http://www.margo-antczak.pl)



661 365 884



[handel1@margo-antczak.pl](mailto:handel1@margo-antczak.pl)



609 772 779



[handel2@margo-antczak.pl](mailto:handel2@margo-antczak.pl)



**PHP MARGO**  
HENRYK ANTCZAK

# CHWYTAKI PRZEŁADUNKOWE do koparek hydraulicznych

- chwytaki przeładunkowe do koparek o masie operacyjnej od 10 do 60 ton
- wyprodukowane ze stali o wysokiej wytrzymałości
- wyposażone w rotatory hydrauliczne 360° lub mechaniczne obrotniki 270°
- łożyska ślizgowe ze stali 42CrMo4
- uszczelnienia przeciwpylowe łożysk dla większej żywotności



**KONTAKT**



[www.margo-antczak.pl](http://www.margo-antczak.pl)



661 365 884



[handel1@margo-antczak.pl](mailto:handel1@margo-antczak.pl)



609 772 779



[handel2@margo-antczak.pl](mailto:handel2@margo-antczak.pl)



# CHWYTAKI PRZEŁADUNKOWE

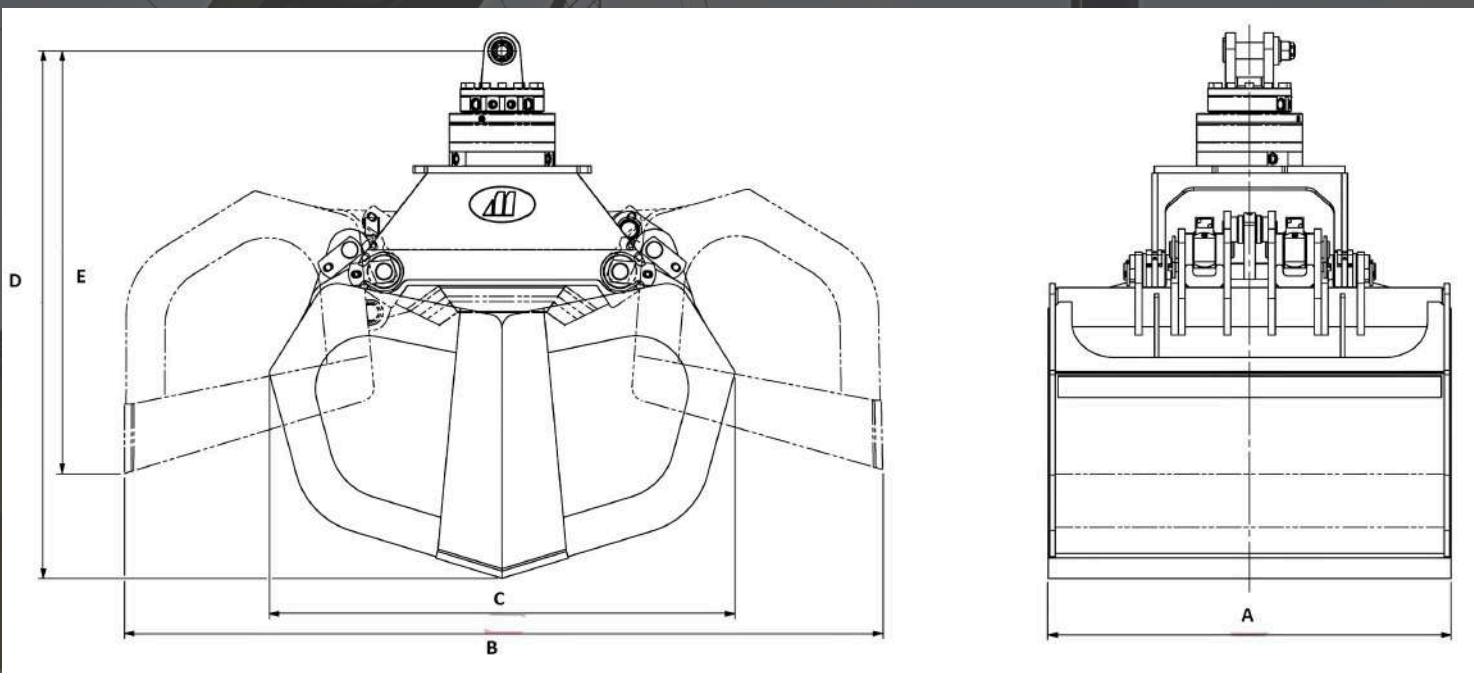

Typ BR2H	Objętość załadunkowa l	Szerokość robocza A [mm]	Otwarcie robocze B [mm]	Zamknięcie robocze C [mm]	Wysokość robocza w zamknięciu D [mm]	Wysokość robocza w otwarciu E [mm]	Waga [kg]	Obciążenie graniczne [kg]
BR2H-1000	1000	1100	2500	1540	1820	1500	1250	12000
BR2H-1200	1200	1340	2500	1540	1820	1500	1300	10000
BR2H-1300	1300	1450	2500	1540	1820	1500	1350	10000
BR2H-1400	1400	1500	2428	1639	1437	1704	1510	10000
BR2H-1500	1500	1560	2650	1595	1890	1545	1550	10000
BR2H-1600	1600	1660	2650	1595	1890	1545	1650	10000
BR2H-1700	1700	1600	2600	1673	1872	1541	1650	10000
BR2H-1800	1800	1800	2650	1595	1890	1545	1700	10000

**KONTAKT**

[www.margo-antczak.pl](http://www.margo-antczak.pl)



661 365 884



[handel1@margo-antczak.pl](mailto:handel1@margo-antczak.pl)



609 772 779



[handel2@margo-antczak.pl](mailto:handel2@margo-antczak.pl)



# CHWYTAKI PRZEŁADUNKOWE

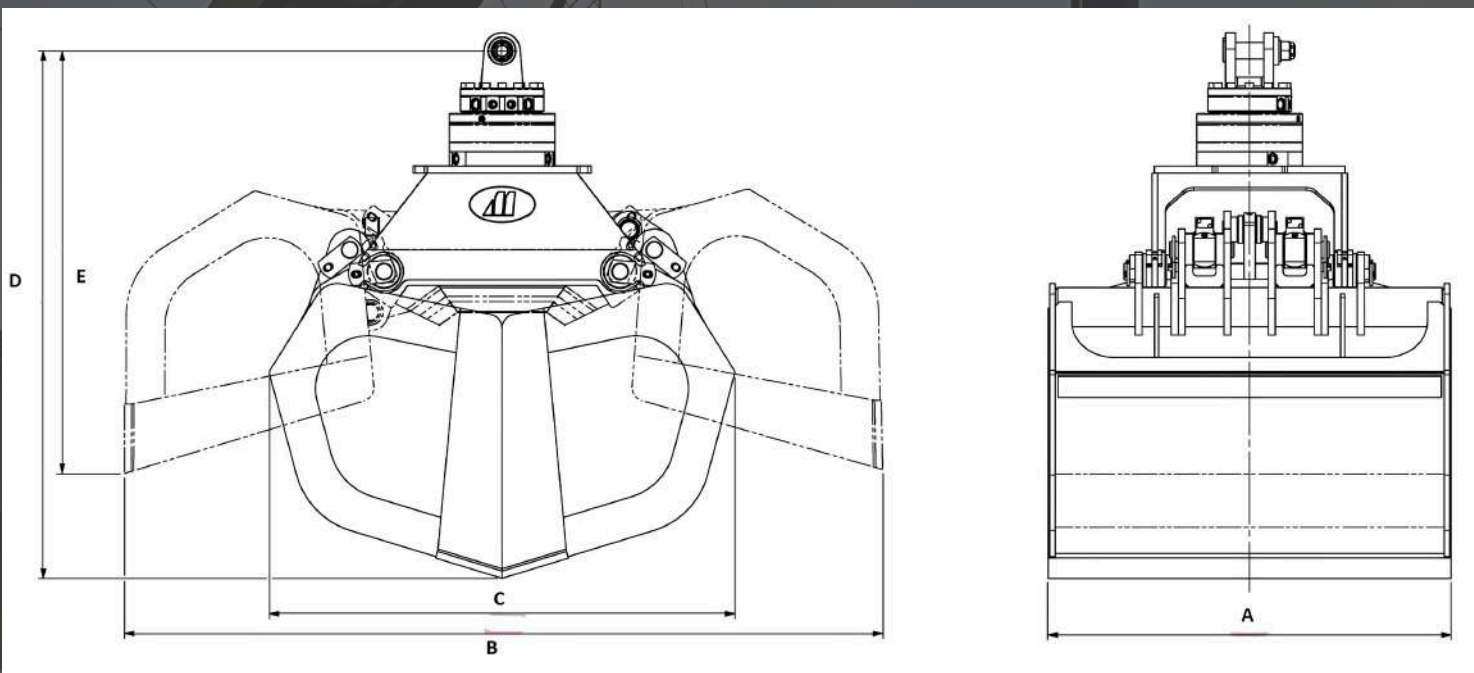

Typ BRV2	Objętość załadunkowa l	Szerokość robocza A [mm]	Otwarcie robocze B [mm]	Zamknięcie robocze C [mm]	Wysokość robocza w zamknięciu D [mm]	Wysokość robocza w otwarciu E [mm]	Waga [kg]	Obciążenie graniczne [kg]
BRV2-1300-1300	1300	1300	2540	1640	1800	1500	1860	15000
BRV2-1500-1500	1500	1500	2705	1670	1890	1520	1930	15000
BRV2-1600-1450	1600	1450	2730	1675	1900	1520	1920	15000
BRV2-1600-1600	1600	1600	2540	1640	1800	1500	1900	15000
BRV2-1800-1600	1800	1600	2705	1670	1890	1520	1970	15000
BRV2-2000-1700	2000	1700	2705	1670	1890	1520	2000	15000

## KONTAKT

[www.margo-antczak.pl](http://www.margo-antczak.pl)



661 365 884



609 772 779



[handel1@margo-antczak.pl](mailto:handel1@margo-antczak.pl)



[handel2@margo-antczak.pl](mailto:handel2@margo-antczak.pl)