



Raupenmobile Backenbrecheranlage

BB 80 T

Bohr- und Anlagentechnik GmbH

Recycling und Zerkleinerungstechnik



- ✓ **kompakt und Leistungsstark**
- ✓ **hohe Mobilität**
- ✓ **geringe Rüstzeiten**
- ✓ **bestes Preis-Leistungsverhältnis**



Raupenmobile Backenbrecheranlage

BB 80 T

Ausstattung

1. Aufgabetrichter	m ³	ca.	4
2. Aufgaberinne mit Stufenspaltrost, Siebfläche	m ²	ca.	1,2
3. Seitenband einklappbar und Hosenschurre			
4. Kurbelschwingebackenbrecher mit dieselhydraulischem Antrieb			
5. Hauptband, Abwurfhöhe	mm	ca.	2.350
6. Raupenfahrwerk, Plattenbreite	mm	ca.	400
7. Antriebseinheit 6 Zylinder- Deutz Dieselmotor wassergekühlt mit Kompletthydraulik	kW		125
Optionen:	Seitenband, Magnetabscheider, Generator, Funkfernsteuerung, Brecherumkehrung, Brecherdrucküberwachung - Rinne Stopp Wasserbedüsung		

Leistungsdaten

Verwendung	Einsatz als Brecher für Bauschnitt und Naturstein		
Vorabsiebung mit Trennschnitt	mm	ca.	0 - 40
Brecheröffnung	mm	ca.	800 x 600
Spalteinstellung	mm	ca.	45 - 130
Durchsatzleistung	t/h	40 - 130, in Abhängigkeit von der Spalteinstellung, den Eigenschaften der Aufgabematerialien sowie der Art und Weise der Beschickung	
Gewicht	t	ca.	26
Transporthöhe	mm	ca.	3.100
Arbeitshöhe	mm	ca.	3.100
Transportbreite	mm	ca.	2.500
Transportlänge	mm	ca.	10.630

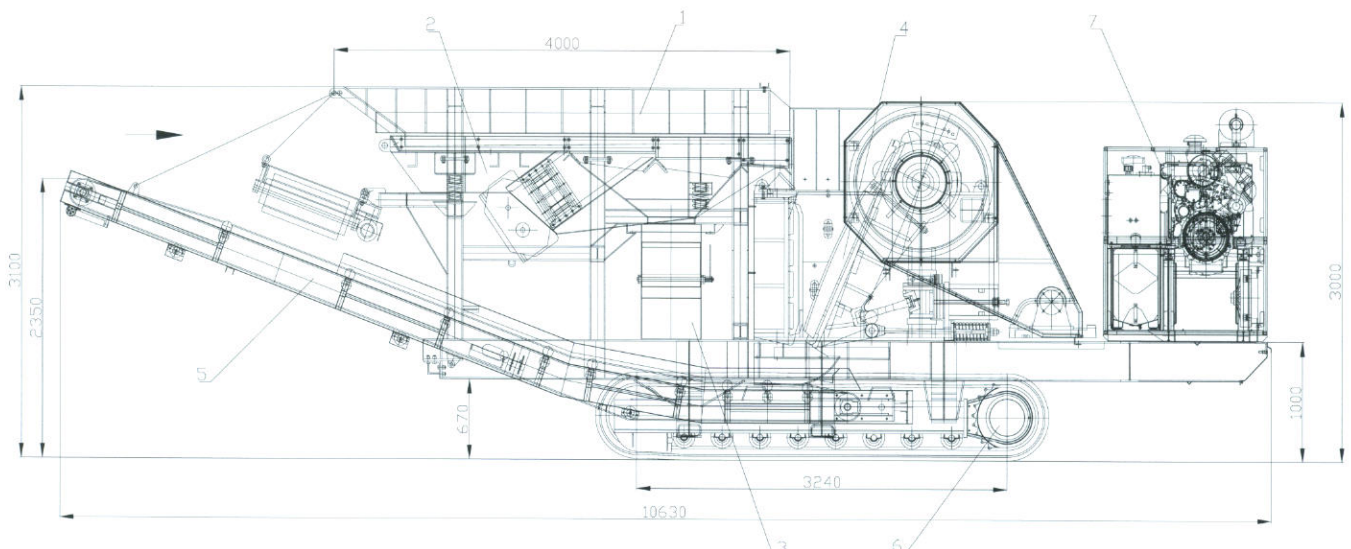

BAT • Bohr- und Anlagentechnik GmbH

Bornalstraße 11,
36460 Merkers, Deutschland
Tel.: +49 / 36969 / 546-0
Fax: +49 / 36969 / 546-15
E-mail: BAT_GmbH@t-online.de
Internet: www.BAT-Maschinenbau.de



BAT - Lieferprogramm

Aufbereitungstechnik:

Raupenmobile und stationäre Brecheranlagen, Siebtechnik und Sortieranlagen unter Verwendung von Backenbrechern und Prallbrechern, Trommelsieben und Komponenten.